

TRITACARNE

TC 32 M UNGER e ENTERPRISE

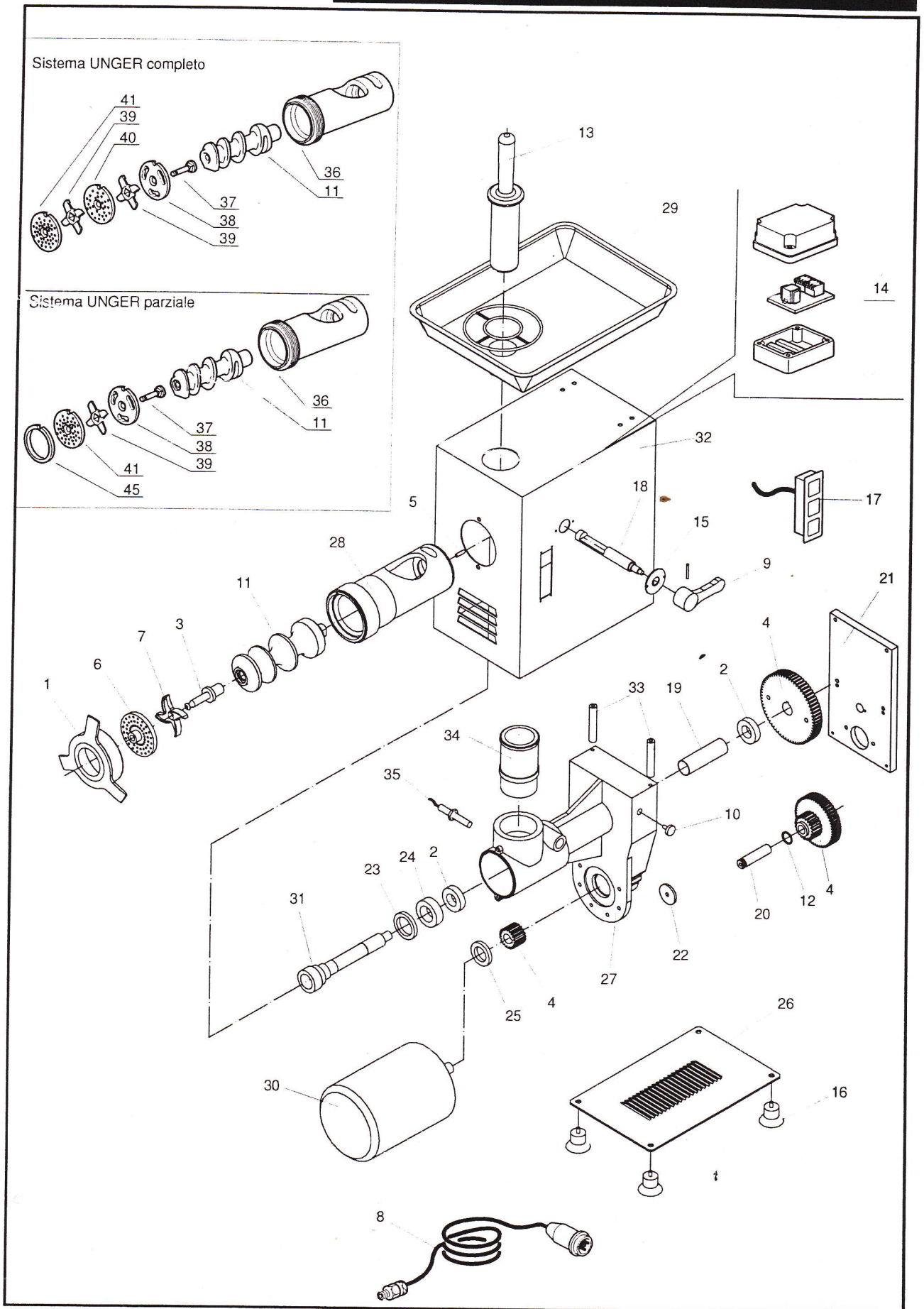

TRITACARNE

TC 32 M UNGER e ENTERPRISE

N°	Codice	Descrizione	Valori
1	102.01/10	Ghiera	
2	110.02/06	Cuscinetto	
3	114.01/08	Perno elica	
4	114.01/14	Serie N°4 ingranaggi	
5	114.01/19	Spina fermabocca	
6	114.02/12 - 4,5	Piastra D.4,5	
7	114.02/13	Coltello	
8	114.03/04	Cavo con spina trifase	
9	120.01/29	Maniglia perno	
10	122.01/21	Tappo sfiato	
11	122.01/23	Elica	
12	122.02/03	OR 117	
13	122.02/09	Pestello plastica	
14	122.2000M	Circuito	
15	141.01/07	Rondella	
16	141.02/02	Piedino	
17	141.03/08	Tastierino digitale	
18	142.04/12	Perno bloccaggio	
19	160.01/11	Distanziale	
20	160.01/12	Perno fulcro ingranaggi	
21	160.01/14	Piastra posteriore	
22	160.01/16	Rondella in gomma	
23	160.02/01	Anello di tenuta AS 38x52x7	
24	160.02/02	Cuscinetto reggispinta	
25	160.02/03	Anello di tenuta AS 30x47x7	
26	161.01/02	Fondello	
27	161.01/03	Corpo	
28	161.01/04	Bocca di macinazione	
29	161.01/05	Tramoggia	
30	161.03/01	Motore HP. 2,5 230/400/3/50	
	161.05/01	Motore HP. 2,5 230/1/50	
31	161.01/10	Albero trascinatore	
32	161.04/15	Carenatura	
33	161.04/16	Perno supporto riduttore	
34	161.04/17	Anello collo tramoggia	
35	750.03/06	Micro induttivo	
36	161.04/02	Bocca UNGER	
37	114.04/07	Perno elica UNGER	
38	114.04/27	Piastra frangitutto	
39	114.04/28	Coltello doppio UNGER	
40		Piastra intermedia UNGER	
41	114.04/33	Piastra D.4,5 UNGER	
42	114.04/19	Distanziale UNGER	